

INSTRUCTION MANUAL  
MANUEL D'INSTRUCTION  
MANUAL DE INSTRUCCIONES



# Cordless Fan Jacket

## Blouson ventilé sans fil

## Chamarra Ventilada Inalámbrica

DFJ206  
DFJ207  
DFJ304  
DFJ305  
DFJ405  
DFJ407

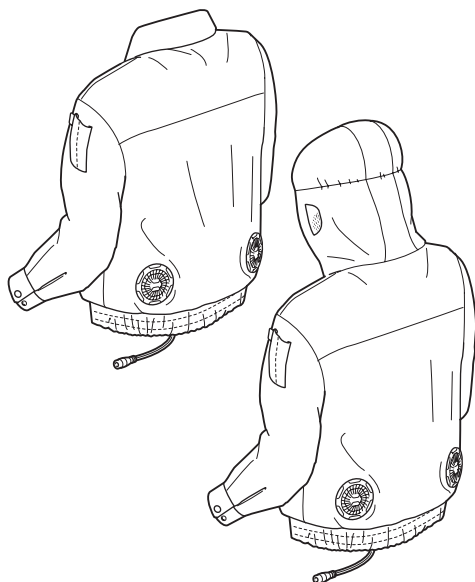

**IMPORTANT:** Read Before Using.

**IMPORTANT :** Lire avant usage.

**IMPORTANTE:** Lea antes de usar.

## ESPECIFICACIONES

Modelo:		DFJ206	DFJ207	DFJ304	DFJ305	DFJ405	DFJ407
Puerto USB de alimentación eléctrica (accesorio opcional)		CC 5 V, 2,1 A, Tipo A					
Tensión nominal		CC 10,8 V - 12 V máx. CC 14,4 V CC 18 V					
Cartucho de batería	10,8 V - 12 V máx.	BL1016, BL1021B, BL1041B					
	14,4 V	BL1430, BL1430B					
	18 V	BL1815N, BL1820B, BL1830, BL1830B, BL1840B, BL1850B, BL1860B					
Material	Exterior	100% poliéster	100% algodón	Poliéster (100%) + recubrimiento de titanio aperlado			
	Bolsillo	100% algodón					
	Hombreira	-			65% poliéster + 35% algodón		

- Debido a nuestro continuo programa de investigación y desarrollo, las especificaciones aquí contenidas están sujetas a cambios sin previo aviso.
- Las especificaciones y el cartucho de batería pueden variar de país a país.







## Tiempo de operación





Velocidad del aire	Batería		
	BL1041B	BL1430B	BL1860B
ALTA	6,0 horas	10,5 horas	18,5 horas
MEDIA	11,5 horas	18,5 horas	26,5 horas
BAJA	17,0 horas	27,5 horas	40,0 horas

- Los tiempos de operación indicados en la tabla de arriba son una guía aproximada. Éstos pueden diferir de los tiempos de operación reales.
- Los tiempos de operación pueden variar en función del tipo de batería, el estado de la carga y la condición de uso.

## Símbolos

A continuación se muestran los símbolos utilizados para el equipo. Asegúrese de entender su significado antes de usarlo.

	Lea el manual de instrucciones.
	Lavar a máquina a menos de 30°C en el ciclo suave.
	Lavar a máquina a menos de 40°C en el ciclo suave.
	Lavar a máquina con los ajustes normales en máquinas de uso doméstico o comercial.
	No usar blanqueador.
	Secar colgada a la sombra.

	No exprimir.
	Planchar a temperatura baja (sin exceder los 110°C).
	Planchar a temperatura media (sin exceder los 150°C).
	No planchar.
	No limpiar en seco.

# ADVERTENCIAS DE SEGURIDAD

## LEA Y SIGA TODAS LAS INSTRUCCIONES.

**▲ADVERTENCIA:** Para reducir el riesgo de lesiones, no permita que los niños utilicen este producto a menos que se les supervise de cerca en todo momento.

**▲ADVERTENCIA:** Lea todas las advertencias de seguridad y todas las instrucciones. El no seguir las advertencias y las instrucciones podría ocasionar una descarga eléctrica, un incendio y/o lesiones personales.

1. Nunca utilice la chamarra ventilada cuando la temperatura sobrepase los 50°C (122°F). Asimismo, evite usarla en lugares con una gran cantidad de humedad. El hacerlo podría provocar quemaduras.
2. No coloque la chamarra directamente sobre la piel.
3. No utilice la chamarra cuando esté bajo la influencia de drogas, alcohol o medicamentos.
4. No se duerma con la chamarra ventilada puesta. Una disminución excesiva de la temperatura corporal podría causar daños a su salud.
5. Los niños, las personas con discapacidades o cualquier persona con insensibilidad a la temperatura, por ejemplo, que tenga alguna deficiencia en la circulación sanguínea, deberán abstenerse de usar la chamarra.
6. Este aparato no está diseñado para ser usado con fines médicos en hospitales.
7. Utilice la chamarra únicamente para los fines para los que fue diseñada.
8. Si detecta algo inusual, apague la chamarra y retire el portabaterías de inmediato.
9. En caso de detectar cualquier anomalía, póngase en contacto con el centro de servicio de su localidad para solicitar la reparación.
10. No pise, lance ni maltrate de ninguna otra manera la chamarra ventilada.
11. No coloque su dedo ni ningún objeto extraño en la unidad del ventilador.
12. No sople aire comprimido hacia el ventilador. No introduzca varas pequeñas en la unidad del ventilador. El hacerlo podría dañar el ventilador y el motor.
13. No encienda la chamarra ventilada a menos que la traiga puesta.
14. No utilice la chamarra ventilada en lugares donde pueda producirse fuego o chispas. La unidad del ventilador podría prender fuego o echar chispas y ocasionar un incendio o quemaduras.
15. Seleccione la velocidad apropiada del ventilador de acuerdo con el entorno donde vaya a utilizarse de manera continua.
16. No se ponga ningún tipo de ropa encima de la chamarra ventilada.

17. Conserve la placa de características en la unidad del ventilador. En caso de que ésta no sea legible o falte, póngase en contacto con el centro de servicio de su localidad para solicitar la reparación.
18. Antes de lavarla, retire la unidad del ventilador y el portabaterías, y extraiga el cartucho de batería. Lave únicamente la parte de la chamarra.
19. No deje la chamarra ventilada en un lugar expuesto a altas temperaturas, tal como un automóvil estacionado bajo el sol. El hacerlo podría causar que las partes de plástico se derritan y se dañen.
20. Si va a almacenarla durante un período prolongado, retire el portabaterías y el cartucho de batería de la chamarra, y extraiga el cartucho de batería del portabaterías.
21. Durante el almacenamiento, mantenga la chamarra ventilada, las unidades del ventilador, el portabaterías y el cartucho de batería lejos del alcance de los niños.

## Seguridad eléctrica

1. No exponga la chamarra a la lluvia ni a la humedad. Mantenga el agua alejada de las piezas eléctricas. El ingreso de agua a la chamarra podría incrementar el riesgo de una descarga eléctrica.
2. Recargue la batería únicamente con el cargador especificado por el fabricante. Un cargador que es adecuado para un solo tipo de batería puede generar riesgo de incendio al ser utilizado con otra batería.
3. Utilice el aparato únicamente con las baterías designadas específicamente para éste. El uso de cualquier otra batería podría ocasionar un riesgo de lesiones o incendio.
4. Cuando no se esté utilizando la batería, manténgala alejada de otros objetos metálicos, tales como sujetapapeles, monedas, llaves, clavos, tornillos u otros objetos metálicos pequeños que puedan causar la conexión entre una terminal y otra.
5. En situaciones de mal uso, podría escaparse líquido de la batería; evite el contacto. En caso de contacto accidental, enjuague el área afectada con agua.
6. No manipule el cable ni la batería con las manos húmedas o con grasa.
7. No utilice la chamarra ventilada si el cable o la clavija están dañados.
8. No maltrate el cable. No utilice el cable para transportar, jalar o desconectar la chamarra. Mantenga el cable alejado del calor, aceite y bordes filosos.
9. No deje ningún cable desconectado durante el suministro eléctrico a la batería. Los niños pequeños podrían introducir la clavija con corriente en su boca y sufrir alguna lesión.
10. No utilice el cable suministrado con otros aparatos que no sean la unidad del ventilador.
11. No introduzca clavos, alambres ni otros objetos en el puerto USB de alimentación eléctrica. El hacerlo podría ocasionar un cortocircuito y generar humo o un incendio.
12. No conecte la fuente de alimentación al puerto USB. El puerto USB está diseñado exclusivamente para cargar dispositivos de menor voltaje. Coloque siempre la cubierta sobre el puerto USB cuando no vaya a cargar un dispositivo de menor voltaje. De lo contrario, podría haber un riesgo de incendio.

## Instrucciones importantes de seguridad para el cartucho de batería

1. Antes de utilizar el cartucho de batería, lea todas las instrucciones e indicaciones de precaución en el (1) el cargador de batería, (2) la batería, y (3) el producto con el que se utiliza la batería.
2. No desarme el cartucho de batería.
3. Si el tiempo de operación se ha acortado en exceso, deje de operar de inmediato. Podría correrse el riesgo de sobrecalentamiento, posibles quemaduras e incluso explosión.
4. En caso de que ingresen electrolitos en sus ojos, enjuáguelos bien con agua limpia y consulte de inmediato a un médico. Esto podría ocasionar pérdida de visión.
5. Evite cortocircuitar el cartucho de batería:
  - (1) No toque las terminales con ningún material conductor.
  - (2) Evite guardar el cartucho de batería en un cajón junto con otros objetos metálicos, tales como clavos, monedas, etc.
  - (3) No exponga el cartucho de batería al agua o la lluvia.

Un cortocircuito en la batería puede causar un flujo grande de corriente, sobrecalentamiento, posibles quemaduras e incluso una descompostura.
6. No guarde la herramienta ni el cartucho de batería en lugares donde la temperatura pueda alcanzar o exceder los 50°C (122°F).
7. Nunca incinere el cartucho de batería incluso en el caso de que esté dañado seriamente o ya no sirva en absoluto. El cartucho de batería puede explotar si se tira al fuego.
8. Tenga cuidado de no dejar caer ni golpear la batería.
9. No use una batería dañada.
10. Las baterías de ión de litio están sujetas a los requisitos reglamentarios en materia de bienes peligrosos.

Para el transporte comercial, por ej., mediante terceros o agentes de transporte, se deben tomar en cuenta los requisitos especiales relativos al empaque y el etiquetado.

Para efectuar los preparativos del artículo que se va a enviar, se requiere consultar a un experto en materiales peligrosos. Si es posible, consulte además otras regulaciones nacionales más detalladas.

Pegue o cubra con cinta adhesiva los contactos abiertos y empaque la batería de manera que ésta no pueda moverse dentro del paquete.
11. **Siga las regulaciones locales relacionadas al desecho de las baterías.**

## GUARDE ESTAS INSTRUCCIONES.

**PRECAUCIÓN:** Utilice únicamente baterías originales de Makita. El uso de baterías no originales de Makita, o de baterías alteradas, puede ocasionar que las baterías exploten causando un incendio, lesiones personales y daños. Asimismo, esto invalidará la garantía de Makita para la herramienta y el cargador Makita.

## Consejos para alargar al máximo la vida útil de la batería

1. Cargue el cartucho de batería antes de que se descargue completamente. Pare siempre la operación y cargue el cartucho de batería cuando note menos potencia en la herramienta.
2. No cargue nunca un cartucho de batería que esté completamente cargado. La sobrecarga acortará la vida de servicio de la batería.
3. Cargue el cartucho de batería a una temperatura ambiente de 10 °C - 40 °C (50 °F - 104 °F). Si un cartucho de batería está caliente, déjelo enfriar antes de cargarlo.
4. Cargue el cartucho de batería si no va a utilizarlo durante un período prolongado (más de seis meses).

## Precaución de la FCC

### Para Estados Unidos

Este dispositivo cumple con lo dispuesto en la Parte 15 de las Normas de la FCC. La operación está sujeta a las siguientes dos condiciones:

- (1) este dispositivo no debe causar una interferencia dañina, y
  - (2) este dispositivo debe aceptar cualquier interferencia recibida, incluyendo la interferencia que pueda ocasionar una operación no deseada.
- Cualquier cambio o modificación que no haya sido expresamente aprobada por la parte responsable del cumplimiento podría anular la autoridad del usuario para operar el equipo.

**Nota:** Este equipo fue sometido a pruebas y se ha comprobado que cumple con los límites para un dispositivo digital Clase B, conforme a lo dispuesto en la Parte 15 de las Normas de la FCC. Estos límites están diseñados para proporcionar una protección razonable contra una interferencia dañina en una instalación residencial. Este equipo genera, usa y puede irradiar energía de radiofrecuencia y, si no se instala y se usa de acuerdo con las instrucciones, puede causar una interferencia dañina a las radiocomunicaciones. Sin embargo, no hay ninguna garantía de que la interferencia no ocurrirá en una instalación en particular. Si este equipo llega a causar una interferencia dañina a la recepción de radio o televisión, lo cual puede determinarse encendiendo y apagando el equipo, el usuario deberá intentar corregir la interferencia tomando una o varias de las siguientes medidas:

- Reorientar o reubicar la antena receptora.
- Aumentar la separación entre el equipo y el receptor.
- Conectar el equipo a una toma de corriente en un circuito distinto al cual esté conectado el receptor.
- Consultar al distribuidor o a un técnico experto en radio/TV para solicitar asistencia.

## Norma ICES-003

CAN ICES-3(B)/NMB-3(B)

# DESCRIPCIÓN DE LAS PIEZAS

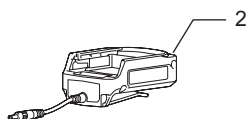
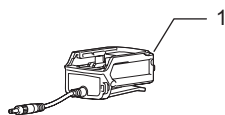

## DFJ206, DFJ207, DFJ304, DFJ305

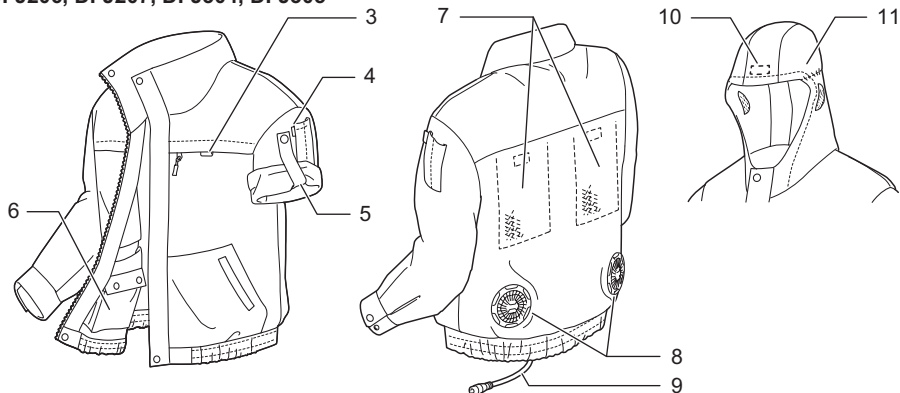

## DFJ405, DFJ407

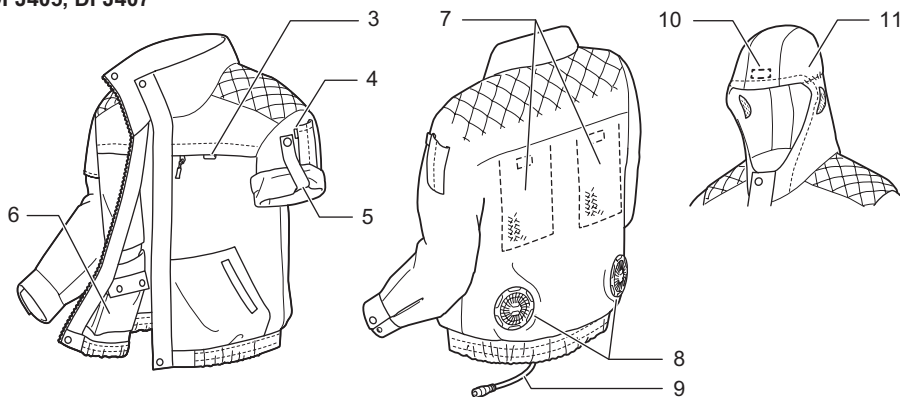

1	Portabaterías (10,8 V - 12 V máx.) (accesorio opcional)	2	Portabaterías (14,4 V /18 V) (accesorio opcional)	3	Presilla para gafete de identificación	4	Presilla para gafete de brazo
5	Sujetador de mangas	6	Bolsillo para batería	7	Bolsillo de red para bolsa de hielo	8	Unidad del ventilador
9	Cable de alimentación	10	Goma antideslizante (Para los modelos DFJ207, DFJ305 y DFJ407 únicamente)	11	Capucha (Para los modelos DFJ207, DFJ305 y DFJ407 únicamente)	-	-

# INSTALACIÓN

## Instalación o extracción del cartucho de batería

**⚠PRECAUCIÓN:** Apague siempre el dispositivo antes de instalar o extraer el cartucho de batería.

**⚠PRECAUCIÓN:** Sujete firmemente el portabaterías y el cartucho de batería al instalar o extraer el cartucho de batería. El no sujetar firmemente el portabaterías y el cartucho de batería podría ocasionar que éstos se le resbalaran de las manos causando daños al portabaterías y al cartucho de batería y/o lesiones personales.

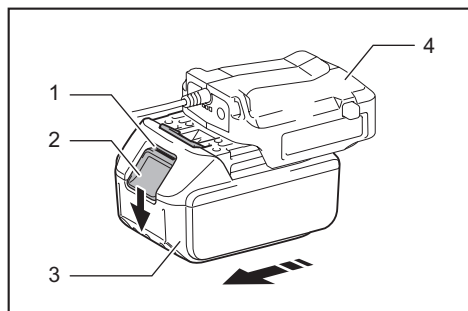

- 1. Indicador rojo 2. Botón 3. Cartucho de batería  
4. Portabaterías (accesorio opcional)

Para instalar el cartucho de batería, alinee la lengüeta en el cartucho de batería con la ranura en la carcasa y deslícelo a su lugar. Inserte el cartucho de batería hasta el fondo hasta que quede asegurado en su lugar con un pequeño clic. Si es visible el indicador rojo en la parte superior del botón, quiere decir que no ha quedado asegurado por completo.

Para extraer el cartucho de batería, deslícelo del portabaterías mientras oprime el botón en la parte delantera del cartucho.

**⚠PRECAUCIÓN:** Siempre inserte por completo el cartucho de batería hasta que el indicador rojo no pueda verse. De lo contrario, el cartucho de batería podría salirse accidentalmente del portabaterías, ocasionándole alguna lesión a usted o a las personas alrededor.

**⚠PRECAUCIÓN:** Evite instalar el cartucho de batería forzadamente. Si el cartucho de batería no se desliza fácilmente, quiere decir que no está siendo insertado correctamente.

## Fijación del portabaterías

Usted puede colgar el portabaterías en su cinturón. Para evitar que el portabaterías se caiga accidentalmente, introduzca una correa a través del orificio para la correa y asegúrelo.

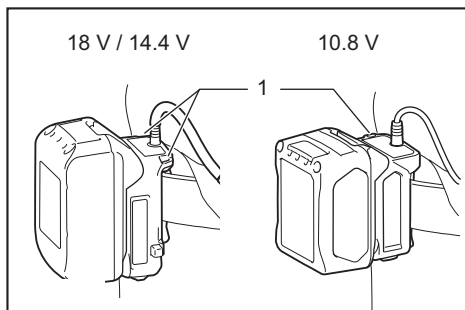

- 1. Orificio para la correa

### Para portabaterías de 18 V y 14,4 V

El portabaterías cuenta con una función a prueba de caídas. Cuando extraiga el portabaterías del cinturón, jale hacia arriba el portabaterías mientras oprime el botón de desbloqueo.

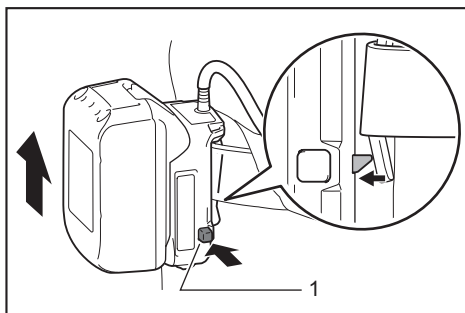

- 1. Botón de desbloqueo

## Instalación o extracción de la unidad del ventilador

1. Gire el anillo en sentido inverso al de las manecillas del reloj mientras levanta el gancho sobre éste. Retire el anillo cuando la marca en el anillo se alinee con la ranura en la unidad del ventilador.

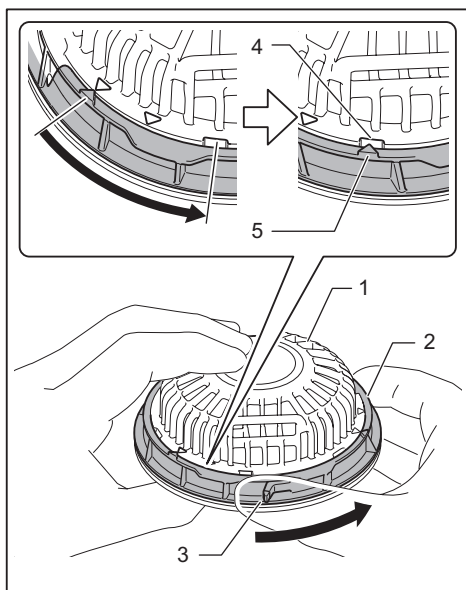

► 1. Unidad del ventilador 2. Anillo 3. Gancho  
4. Ranura 5. Marca

2. Introduzca la cabeza de la unidad del ventilador a través del orificio en la chamarra. Coloque el anillo en la unidad del ventilador y gírelo en el sentido de las manecillas del reloj hasta que la marca en el anillo se alinee con la marca más allá de la ranura.

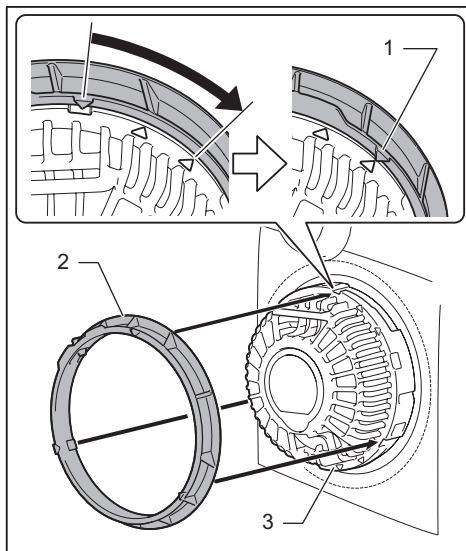

► 1. Marca 2. Anillo 3. Unidad del ventilador

3. Introduzca la tira a través de la presilla en la unidad del ventilador y cierre el broche de presión.

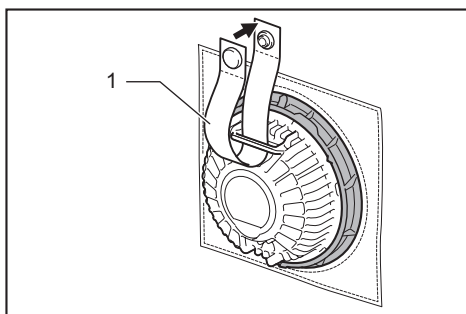

► 1. Tira

4. Fije la otra unidad del ventilador a la chamarra de la misma manera.

5. Conecte el cable a las unidades del ventilador. Sujete el cable usando el sujetacables.

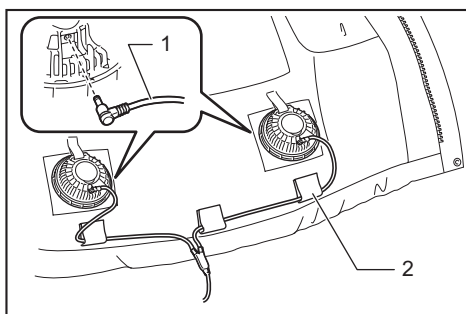

► 1. Cable 2. Sujetacables

6. Conecte el otro extremo del cable al portabaterías.

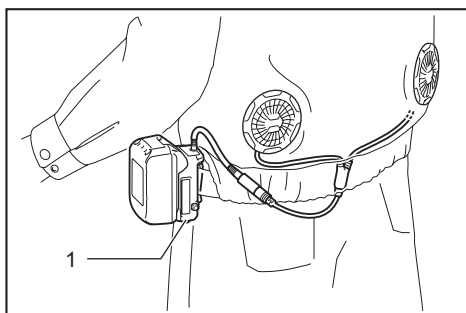

► 1. Portabaterías

**⚠PRECAUCIÓN:** Utilice siempre la tira y el broche de presión para asegurar la unidad del ventilador en la chamarra. Si la unidad del ventilador llegara a caerse, esto podría ocasionar una lesión o daños a la unidad del ventilador.

Siga el procedimiento de instalación en orden inverso cuando la extraiga.

## Colocación del conjunto del filtro

### Accesorio opcional

El conjunto del filtro protege a la unidad del ventilador de las pelusas y el polvo. Se recomienda utilizar el conjunto del filtro en lugares de trabajo donde haya pelusas o polvo. Inserte el accesorio del filtro entre la chamarra y la unidad del ventilador tal como se muestra en la ilustración.

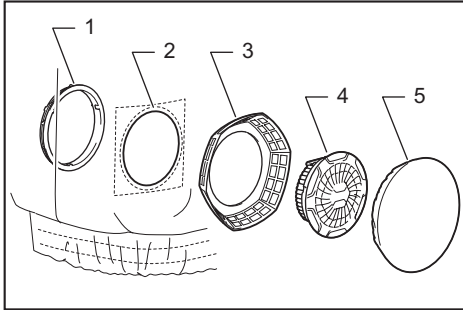

- 1. Anillo 2. Orificio en la chamarra 3. Accesorio del filtro 4. Unidad del ventilador 5. Filtro

Cuando apriete el anillo, deténgalo en la marca cerca de la ranura en la unidad del ventilador. Después de colocar las unidades del ventilador, cubra los accesorios de los filtros con los filtros.

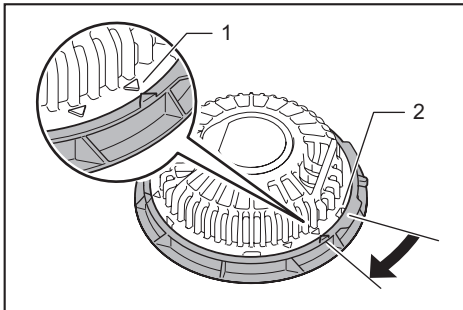

- 1. Marca 2. Ranura

**AVISO:** Asegúrese de que el filtro cubra por completo el accesorio del filtro. Para una mayor protección contra las pelusas y el polvo, introduzca el borde del filtro entre la chamarra y el accesorio del filtro.

## DESCRIPCIÓN DEL FUNCIONAMIENTO

**AVISO:** La chamarra ventilada resulta efectiva cuando el nivel de humedad y la temperatura del aire de entrada son inferiores a los de la superficie del cuerpo. La chamarra ventilada podría no resultar efectiva si la temperatura del aire y/o el nivel de humedad son mayores que aquellos en el interior de la chamarra.

### Botón de encendido

Para encender la chamarra, oprima y mantenga presionado el botón de encendido en el portabaterías (accesorio opcional). La chamarra comienza con una velocidad de aire alta. Cada vez que usted toca el botón de encendido, la velocidad del aire pasa de alta a media, de media a baja, y de baja a alta. El indicador de velocidad del aire muestra la velocidad actual del aire.

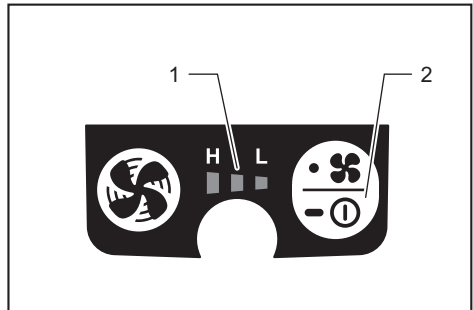

- 1. Indicador de velocidad del aire 2. Botón de encendido

Para apagar la chamarra, oprima y mantenga presionado nuevamente el botón de encendido.

### Indicación de la capacidad restante de la batería

*Únicamente para cartuchos de batería con el indicador*

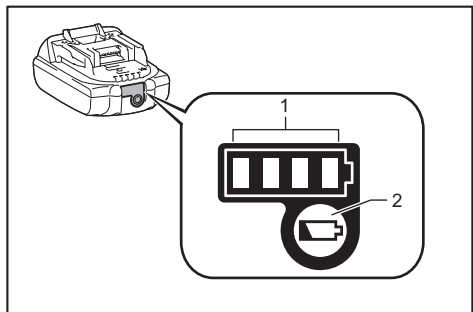

- 1. Luces indicadoras 2. Botón de verificación

Oprima el botón de verificación en el cartucho de la batería para que indique la capacidad restante de la batería. Las luces indicadoras se iluminarán por algunos segundos.



Luces indicadoras			Capacidad restante
Iluminadas	Apagadas	Parpadeando	
■	□	▬	75% a 100%
■ ■ ■ ■			
	□		50% a 75%
■ ■ ■ ■	□		
	□		25% a 50%
■ ■ ■ ■	□ □		
	□		0% a 25%
■ ■ ■ ■	□ □ □ □		
▬	□ □ □ □		Cargar la batería.
(Para baterías de 14,4 V y 18 V únicamente)			
■ ■ ■ ■	□ □		La batería pudo haber funcionado mal.
	□ □		
(Para baterías de 14,4 V y 18 V únicamente)			

**NOTA:** Dependiendo de las condiciones de uso y la temperatura ambiente, la indicación podrá diferir ligeramente de la capacidad real.

## Sistema de protección de batería

El dispositivo está equipado con un sistema de protección de la batería. Este sistema interrumpe automáticamente la alimentación al motor para prolongar la vida de la batería. Si la capacidad restante de la batería es demasiado baja, el dispositivo no funcionará. Al encender el dispositivo, el motor se pondrá en marcha nuevamente pero se detendrá al poco tiempo. En este caso, retire el cartucho de batería y vuelva a cargarlo.

## Botón de turbo

Al oprimir el botón de turbo en el portabaterías, la chamarra funcionará en el modo turbo para un enfriamiento rápido. El modo turbo dura un minuto y luego la velocidad del aire regresa al estado normal.

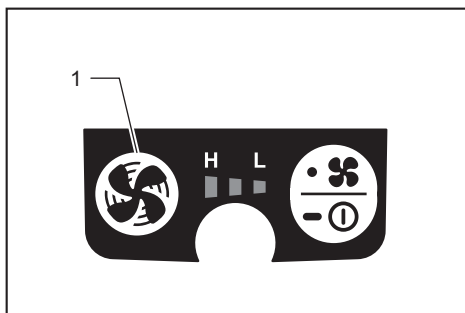

► 1. Botón de turbo

## Flujo de aire

Para mantener un flujo de aire estable, cierre el botón en el cuello de la chamarra. Asegure el botón en el listón para un mejor flujo de aire en la espalda.



► 1. Listón

A continuación se muestra el flujo de aire en el interior de la chamarra.

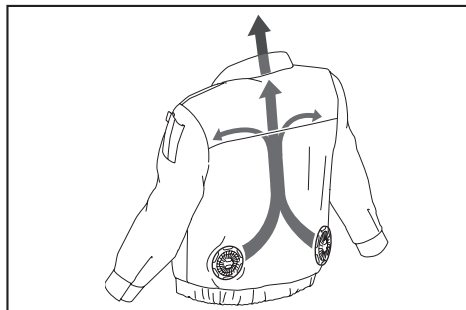

Para chamarras con capucha, use la capucha sobre un casco. El aire del ventilador circula a través del casco y enfría su cabeza.



## Bolsillo para batería

La chamarra cuenta con un bolsillo para guardar el portabaterías (con batería incluida) de 10,8 V - 12 V máx. en su interior. Conecte el cable de alimentación al portabaterías y luego colóquelo dentro del bolsillo y cierre los broches de presión.

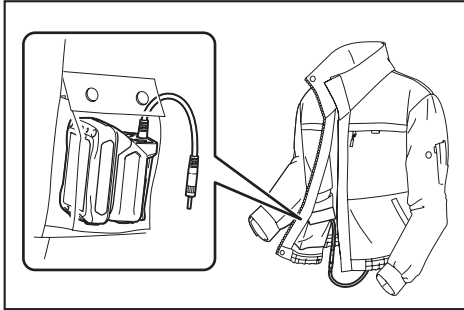

## Bolsillo de red

La parte trasera de la chamarra cuenta con bolsillos de red para guardar bolsas de hielo.

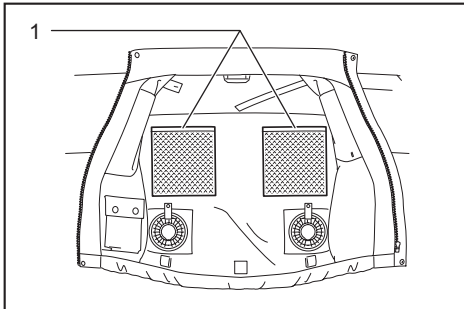

► 1. Bolsillo de red

## Conexión de dispositivos USB

**⚠PRECAUCIÓN:** Conecte únicamente dispositivos que sean compatibles con el puerto USB de alimentación eléctrica. El no hacerlo podría ocasionar una avería en el portabaterías.

**AVISO:** Antes de conectar un dispositivo USB al portabaterías (con batería incluida), respalde siempre la información en el dispositivo USB. El no hacerlo podría ocasionar que perdiera su información.

El portabaterías (con batería incluida) puede funcionar como un suministro eléctrico externo para los dispositivos USB.

Abra la cubierta y conecte el cable USB (no incluido) al puerto de alimentación eléctrica del portabaterías. Luego conecte el otro extremo del cable al dispositivo y encienda el interruptor cerca del puerto USB.

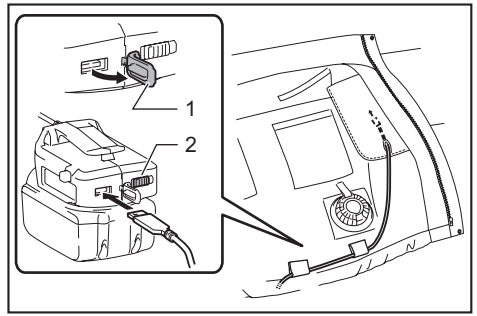

► 1. Cubierta 2. Interruptor

El portabaterías (con batería incluida) suministra CC 5 V, 2,1 A. El cable USB puede colocarse en el interior de la chamarra para comodidad utilizando el orificio en el bolsillo y el sujetacables.

**NOTA:** El portabaterías podría no suministrar energía a algunos dispositivos USB.

**NOTA:** Cuando no se esté utilizando o después de la carga, retire el cable USB y cierre la cubierta.

**NOTA:** La potencia de la batería es consumida mientras el interruptor se encuentre encendido. Apague siempre el interruptor cuando no lo vaya a utilizar.

## MANTENIMIENTO

**⚠PRECAUCIÓN:** Asegúrese siempre de que la chamarra haya sido apagada y que el cartucho de batería haya sido extraído antes de intentar realizar una inspección o tarea de mantenimiento.

**⚠PRECAUCIÓN:** Si la chamarra no enciende o si se detecta alguna falla con un cartucho de batería totalmente cargado, limpie las terminales del portabaterías y el cartucho de batería. Si la chamarra sigue sin funcionar correctamente, deje de usarla y póngase en contacto con nuestro centro de servicio autorizado.

**AVISO:** Nunca use gasolina, bencina, diluyente (tiner), alcohol o sustancias similares. Puede que esto ocasione grietas o decoloramiento.

## Limpieza de la chamarra

Desinstale la(s) unidad(es) del ventilador y el portabaterías de la chamarra antes de lavarla. Siga las instrucciones en la etiqueta.

### Para los modelos DFJ304 y DFJ305

Los productos de algodón podrían encogerse al lavarlos.

No lave la chamarra con otra ropa. El hacerlo podría ocasionar decoloración o la transferencia de color.

### Para los modelos DFJ405 y DFJ407

Utilice una red de lavado cuando use una lavadora.

## ACCESORIOS OPCIONALES

**⚠️ PRECAUCIÓN:** Estos accesorios o aditamentos están recomendados para utilizarse con su herramienta Makita especificada en este manual.

El empleo de cualquier otro accesorio o aditamento puede conllevar el riesgo de lesiones personales.

Utilice los accesorios o aditamentos solamente para su fin establecido.

Si necesita cualquier ayuda para más detalles en relación con estos accesorios, pregunte a su centro de servicio local Makita.

- Portabaterías
- Conjunto del filtro
- Batería y cargador originales de Makita

**NOTA:** Algunos de los artículos en la lista pueden incluirse en el paquete de la herramienta como accesorios estándar. Éstos pueden variar de país a país.

## GARANTÍA LIMITADA DE UN AÑO DE MAKITA

### Ésta Garantía no aplica para México Política de garantía

Cada herramienta Makita es inspeccionada y probada exhaustivamente antes de salir de la fábrica. Se garantiza que está libre de defectos de mano de obra y materiales por el período de UN AÑO a partir de la fecha original de compra. Si durante este período de un año se desarrollara algún problema, devuelva la herramienta COMPLETA, con el envío prepago, a un centro de servicio autorizado o de fábrica Makita. Si la inspección muestra que el problema ha sido a causa de un defecto de mano de obra o material, Makita hará la reparación (o a su discreción, el reemplazo) sin ningún cargo. Esta garantía no aplica cuando:

- las reparaciones se hayan hecho o intentado hacer por otros;
- se requieran reparaciones debido al desgaste normal;
- la herramienta haya sido maltratada, recibido un mal uso o haya recibido un mantenimiento inapropiado;
- se hayan hecho modificaciones a la herramienta.

EN NINGÚN CASO MAKITA SE HARÁ RESPONSABLE DE NINGÚN DAÑO INDIRECTO, INCIDENTAL, O DERIVADO DE LA VENTA O USO DEL PRODUCTO. ESTE DESCARGO DE RESPONSABILIDAD APLICA DURANTE Y DESPUÉS DEL PLAZO DE ESTA GARANTÍA.

MAKITA RENUNCIA A LA RESPONSABILIDAD POR CUALQUIER GARANTÍA IMPLÍCITA, INCLUYENDO GARANTÍAS DE "COMERCIABILIDAD" Y "ADECUACIÓN PARA UN PROPÓSITO ESPECÍFICO", DESPUÉS DEL PLAZO DE UN AÑO DE ESTA GARANTÍA.

Esta garantía le concede derechos legales específicos y usted podrá tener también otros derechos que varían de un estado a otro. Algunos estados no permiten la exclusión o limitación de daños incidentales o consecuentes, por lo que la limitación o exclusión arriba mencionada podría no aplicar para usted. Algunos estados no permiten la limitación sobre la duración de una garantía implícita, por lo que la limitación arriba mencionada podría no aplicar para usted.

**Makita Corporation**  
3-11-8, Sumiyoshi-cho,  
Anjo, Aichi 446-8502 Japan  
[www.makita.com](http://www.makita.com)

885577A941  
DFJ206-1  
EN, FRCA, ESMX  
20170117